

## 保修期間和保修零件

標準品 (量產品)	售後服務期間	每個產品都有相應的規定，請參考列表。保修期根據以下三個標準之一來確定： 自最終出貨日算起 7 年、自生產中止決定日算起 7 年、自交貨驗收日算起 5 年。
	仍可取得的零件	可維修時會進行零件的採購準備。
	已停產的零件	以實際售後服務經驗為基礎來推算其必要之數量，來做為庫存量。 但是不保證在售後服務期間內必定有庫存。

特注品 (受注生產 特別仕様品)	售後服務期間	裝機完成後 5 年以內，或者裝機時在式樣書上有另外記載。
	仍可取得的零件	受理維修後，會進行零件的採購準備。
	已停產的零件	不會有庫存，也不會進行零件的採購動作。

如果有不明瞭的地方，請直接詢問敝司服務人員。

## 大塚電子製品 保修中止清單 (1/2)

製品 (※1)	最終出貨日	生產中止決定日	納品驗收日	起始日	保修中止 (預定) 日	2024/04/01 現況
標準品全機型	-	-	-	P1 參照		
特注品全機型	-	-	✓			
MCPD-100	✓	-	-	1989/09/20	1996/09/19	售後服務已終止
MCPD-1000	✓	-	-	1996/10/28	2003/10/27	售後服務已終止
MCPD-1100	✓	-	-	2000/06/09	2007/06/08	售後服務已終止
MCPD-2000	✓	-	-	1995/11/30	2002/11/29	售後服務已終止
MCPD-2000M	✓	-	-	1999/08/31	2006/08/30	售後服務已終止
MCPD-2900	✓	-	-	2012/10/03	2019/10/02	售後服務已終止
MCPD-3000	✓	-	-	2011/08/26	2018/08/25	售後服務已終止
MCPD-5000	✓	-	-	2010/10/08	2017/10/07	售後服務已終止
MCPD-7000	✓	-	-	2013/03/18	2020/03/17	售後服務已終止
MCPD-3700	✓	-	-	2016/09/27	2023/09/26	受理調機、點檢作業。(2025年3月20日 停止所有售後服務)
MCPD-7700	✓	-	-	2016/12/26	2023/12/25	受理調機、點檢作業。(2025年3月20日 停止所有售後服務)
MCPD-N100	✓	-	-	2004/01/22	2011/01/21	售後服務已終止
FE-300	✓	-	-	2021/03/05	2028/03/04	可提供售後服務
FE-3000	✓	-	-	2018/01/29	2025/01/28	可提供售後服務 (適用 2014/11/20 以後所販售之製品。)(※2)
FE-5000S	✓	-	-	2019/12/17	2026/12/16	可提供售後服務 (某些部分已停止接受服務維修)
IMUC-7000	✓	-	-	1999/07/26	2006/07/26	售後服務已終止
LE-3100	✓	-	-	2001/09/28	2008/09/28	售後服務已終止
LE-3200	✓	-	-	2002/10/28	2010/08/03	售後服務已終止
LE-3300	✓	-	-	2007/06/28	2014/06/27	售後服務已終止
LE-3400	✓	-	-	2007/12/14	2014/12/13	售後服務已終止
LE-4200	✓	-	-	2015/06/30	2022/06/29	售後服務已終止
LE-4300	✓	-	-	2013/07/08	2020/07/07	售後服務已終止
LE-4400	✓	-	-	2010/05/31	2017/05/30	售後服務已終止
LE-5300	✓	-	-	2017/05/08	2024/05/07	可提供售後服務
LE-7700	✓	-	-	2018/02/28	2025/02/27	可提供售後服務
OPTM 系列 (舊 type)	-	✓	-	2024/02/01	2031/01/31	可提供售後服務 (※3)
LCD-5000	✓	-	-	1994/09/02	2001/09/01	售後服務已終止
LCD-5100	✓	-	-	2000/09/28	2007/09/27	售後服務已終止
LCD-5200	✓	-	-	2012/08/09	2019/08/08	售後服務已終止
LCD-7000	✓	-	-	2000/09/07	2007/09/06	售後服務已終止
LCD-7200	✓	-	-	2010/10/02	2017/10/01	售後服務已終止
MPRT-1000	✓	-	-	2008/12/22	2015/12/21	售後服務已終止
MPRT-C100	✓	-	-	2015/04/30	2022/04/29	售後服務已終止
MPRT-2000	✓	-	-	2019/07/29	2026/07/28	可提供售後服務 (只限於有條件的保修)
MR-2000	✓	-	-	2013/01/25	2020/01/24	售後服務已終止
HS-1000	✓	-	-	2019/09/13	2026/09/12	可提供售後服務 (只限於有條件的保修)
-	-	-	-	-	-	-
-	-	-	-	-	-	-

## 大塚電子製品 保修中止清單 (2/2)

製品 (※1)	最終出貨日	生產中止決定日	納品驗收日	起始日	保修中止 (預定) 日	2024/04/01 現況
IG-1000	✓	-	-	2013/06/14	2020/06/13	售後服務已終止
IG-2000	✓	-	-	2013/01/29	2020/01/28	售後服務已終止
TR-1000	✓	-	-	2014/03/18	2021/03/17	售後服務已終止
RA-401 系列	✓	-	-	1995/08/31	2008/03/31	售後服務已終止
RETS-1100	✓	-	-	2012/11/29	2019/11/28	售後服務已終止
RETS-1200	✓	-	-	2012/03/21	2019/03/20	售後服務已終止
RA-2000 系列	✓	-	-	2000/12/26	2010/12/26	售後服務已終止
CAPI-3100	✓	-	-	1997/02/25	2014/03/31	售後服務已終止
CAPI-3200	✓	-	-	2001/12/13	2014/03/31	售後服務已終止
CAPI-3300	✓	-	-	2011/12/13	2018/12/12	售後服務已終止
PAR-3	✓	-	-	1992/11/04	1997/11/03	售後服務已終止
DRM-1021	✓	-	-	2004/01/20	2011/01/19	售後服務已終止
DRM-1030	✓	-	-	2002/12/25	2008/12/24	售後服務已終止
LEZA-600	✓	-	-	1998/04/23	2005/04/22	售後服務已終止
ELS-800	✓	-	-	1998/04/20	2005/04/19	售後服務已終止
ELS-6000	✓	-	-	2006/08/04	2013/08/03	售後服務已終止
ELS-8000	✓	-	-	2007/02/23	2014/02/22	售後服務已終止
ELS-Z0、ELS-Z1、ELS-Z2	✓	-	-	2014/12/19	2021/12/18	售後服務已終止
ELSZ-1000 系列	✓	-	-	2016/12/12	2023/12/11	受理調機、點檢作業。(2025年12月11日 停止所有的售後服務)
ELSZ-2000 系列	✓	-	-	-	-	可提供售後服務
FPAR-1000	-	✓	-	2020/06/30	2027/06/29	可提供售後服務 (關於販賣超過 15 年以上的製品，某些部分無法受理保
DLS-6000	✓	-	-	2004/01/06	2011/01/05	售後服務已終止
DLS-7000	✓	-	-	2005/08/29	2012/08/28	售後服務已終止
SLS-6000	✓	-	-	2005/03/07	2012/03/06	售後服務已終止
CALLS-1000	✓	-	-	2005/06/10	2012/06/09	售後服務已終止
PTI 系列	✓	-	-	2005/06/30	2012/06/29	售後服務已終止
FluoDia T70	✓	-	-	2012/05/09	2014/03/21	售後服務已終止
DiaScan30 系列	✓	-	-	2004/03/30	2011/03/29	售後服務已終止
DiaScan20 系列	✓	-	-	2004/01/28	2011/01/27	售後服務已終止
-	-	-	-	-	-	-
-	-	-	-	-	-	-
-	-	-	-	-	-	-
-	-	-	-	-	-	-
-	-	-	-	-	-	-
-	-	-	-	-	-	-
-	-	-	-	-	-	-
-	-	-	-	-	-	-
-	-	-	-	-	-	-
-	-	-	-	-	-	-
-	-	-	-	-	-	-
-	-	-	-	-	-	-
-	-	-	-	-	3/6	-
-	-	-	-	-	-	-

- ※1) 此列表中的製品均為生產終止之製品。沒有在此清單中的製品，其售後服務則照常實施。
- ※2) 以 2014 年 11月20 日以後所販售的製品為對象。FE-3000 依販售時期不同，製品結構也有很大的不同。  
請參考下一頁的 FE-3000 售後服務說明。
- ※3) 適用於 Controller separate type 控制器分離型（舊 type）。Controller 和 Head 一体型（新 type）目前尚在生產、販売中。  
詳細部分請參照 P.6OPTM 保修說明。  
在保修結束（預定）日期之後，根據情況可能會繼續接受保修服務。詳情請查看每個產品最右列的「現況」

## FE-3000 保修期間說明

生產販売時期			保修中止預定日	保修對應狀況
2002/07/01	～	2009/04/19	2016/04/18	全部的售後服務已終止
2009/04/20	～	2010/04/05	2017/04/04	只可接受調機、點檢作業服務。修理服務已終止。※1
2010/04/06	～	2011/03/30	2018/03/29	只可接受調機、點檢作業服務。修理服務已終止。※1
2011/03/31	～	2013/03/31	2020/03/30	只可接受調機、點檢作業服務。修理可否視故障所在而異。※1
2013/04/01	～	2014/11/19	2021/06/18	只可接受調機、點檢作業服務。修理可否視故障所在而異。※1
2014/11/20	～	2018/01/29	2025/01/28	可提供售後服務※1

※如果您使用的設備的相關時期不明，請聯繫我們。

※1 FE-3000 系列將於 2025 年 1 月 28 日結束所有保修服務，包括調整和點檢作業。

# OPTM 保修説明

請參考以下內容確認您使用中的設備是新型或舊型。

## ●從外觀上來判別

### 舊型 OPTM

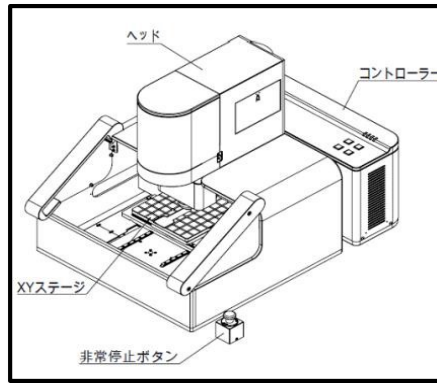

- ・ 舊型號的設備附帶有獨立的控制器  
※不附帶 Stage 的式樣規格設備也在此範疇內。

### 新型 OPTM

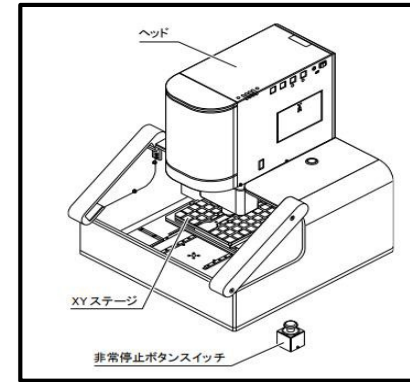

- ・ 新型號設備則無獨立的控制器(已整合)

## ●從序號上來判別

### Head 機構後面

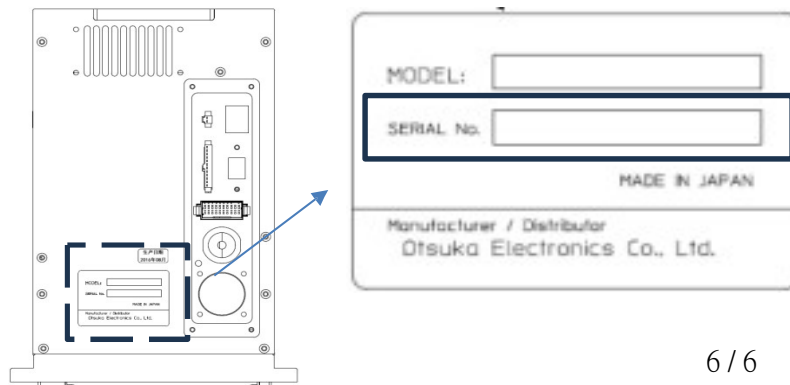

SERIAL No. 欄中記載了數字和字母。  
請確認從右邊數起的第四位數字。  
舊型號的 OPTM 會顯示為『 0 』。  
新型號的 OPTM 會顯示為『 1 』。

舊型號記載範例：99A90999  
新型號記載範例：99A91999